

PARTS

★部品は少し多めに入っています。予備としてお使いください。
 ★Extra parts are included. Use them as spares.
 ★Es liegen zusätzliche Teile bei. Als Ersatzteile verwenden.
 ★Des pièces supplémentaires sont inclus. Les utiliser comme pièces de rechange.

★製品改良のためキットは予告なく仕様を変更することがあります。
 ★Specifications are subject to change without notice.
 ★Technische Daten können im Zuge ohne Ankündigung verändert werden.
 ★Caractéristiques pouvant être modifiées sans information préalable.

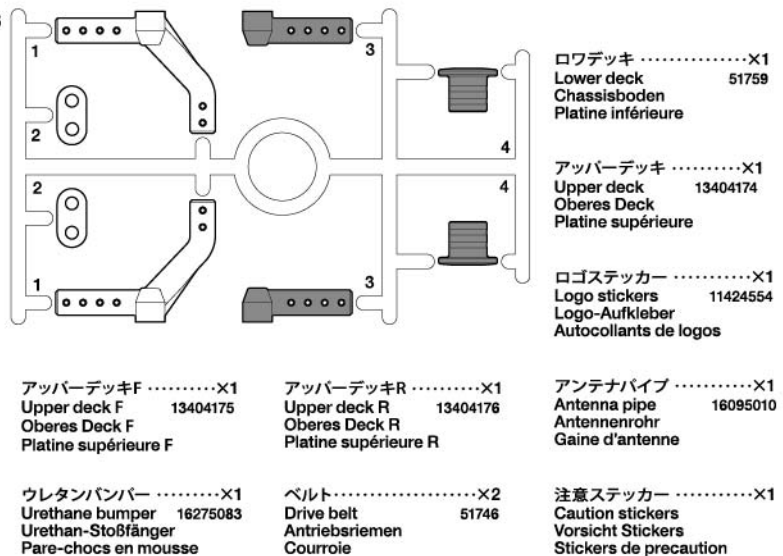
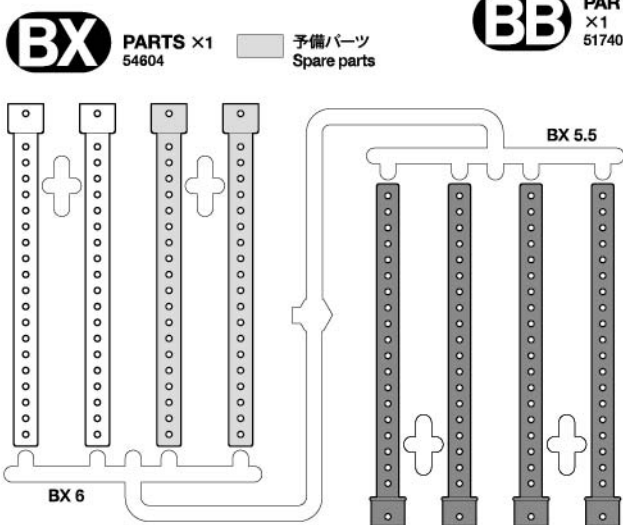
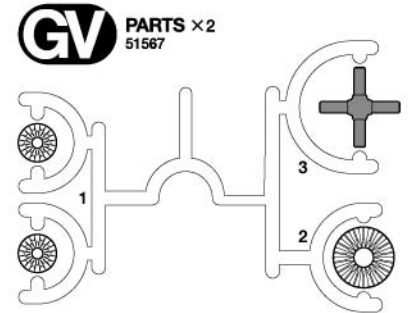
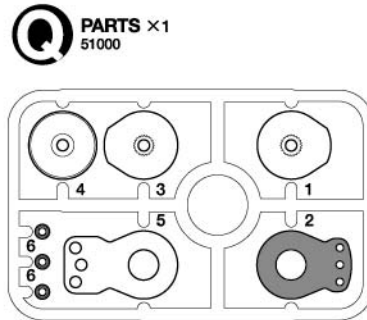
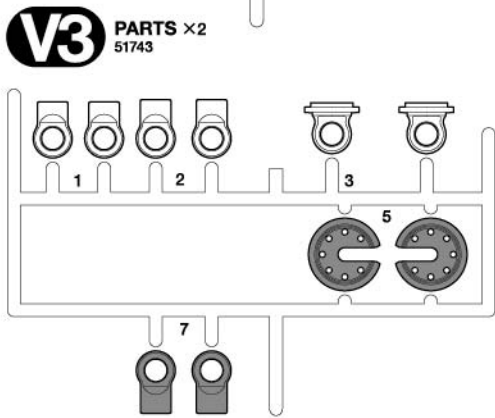
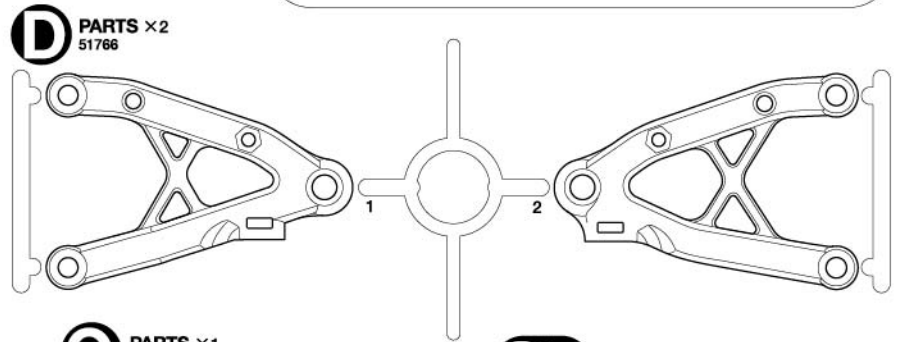
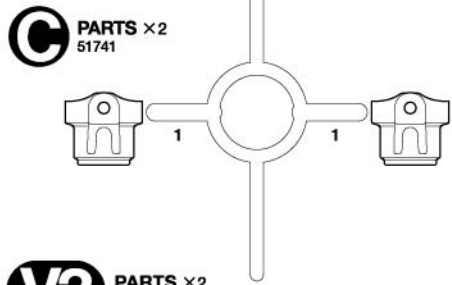
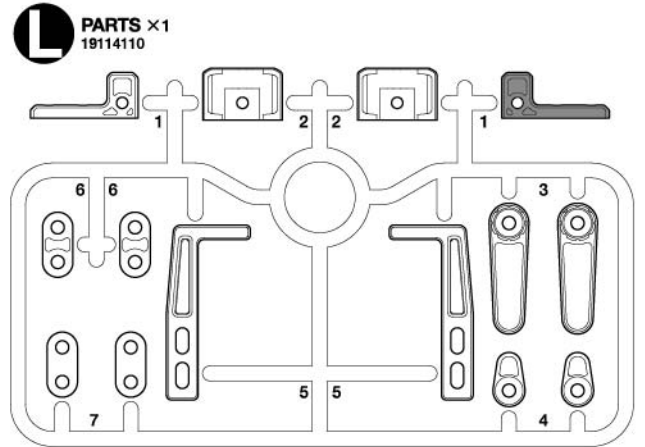
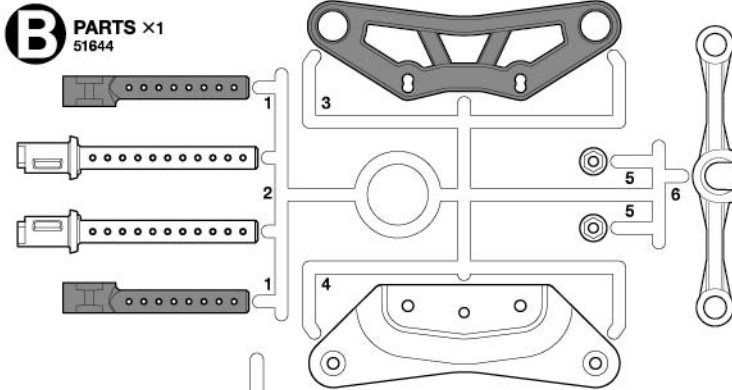
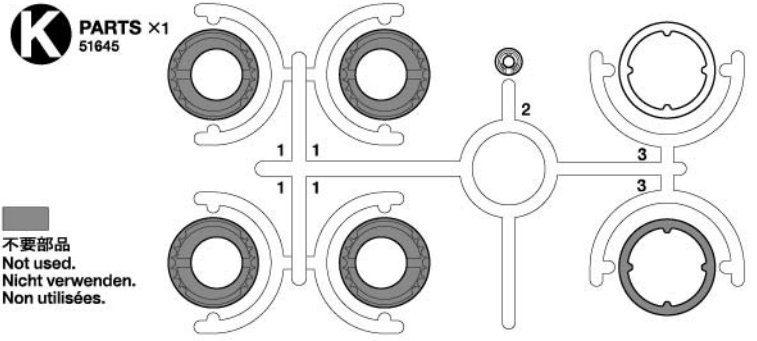
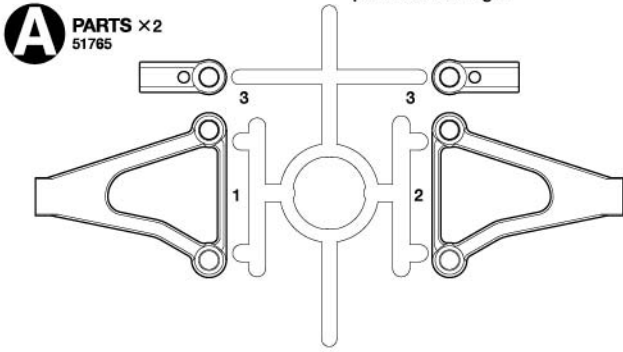

A 1~14

シリコンオイル (#3000)×1
Silicone oil 54657
Silikon Öl
Huile silicone

MA1 ×19
51626
3×8mm六角丸ビス
Screw
Schraube
Vis

MA2 ×10
51624
3×6mm六角丸ビス
Screw
Schraube
Vis

MA3 ×1
19400972
2.5×6mm六角丸ビス
Screw
Schraube
Vis

MA4 ×2
19803476
3×18mm六角皿ビス
Screw
Schraube
Vis

MA5 ×1
51627
3×8mm六角皿ビス
Screw
Schraube
Vis

MA6 ×22
19803357
3×5mm六角皿ビス
Screw
Schraube
Vis

MA7 ×4
19804477
2×8mm六角皿タッピングビス
Tapping screw
Schneidschraube
Vis taraudeuse

MA8 ×2
19804194
3×10mmホロービス
Screw
Schraube
Vis

MA9 ×2
19808011
3×8mmホロービス
Screw
Schraube
Vis

MA10 ×10
53968
5×5mm六角ビロボール
Ball connector
Kugelkopf
Connecteur à rotule

MA11 ×2
19804641
5.5×5.0mmスペーサー
Spacer
Distanzring
Entretoise

MA12 ×1
19804868
5.5×4.0mmスペーサー
Spacer
Distanzring
Entretoise

MA13 ×1
53539
5.5×3.0mmスペーサー
Spacer
Distanzring
Entretoise

MA14 ×8
53539
5.5×2.0mmスペーサー
Spacer
Distanzring
Entretoise

MA15 ×3
53539
5.5×1.0mmスペーサー
Spacer
Distanzring
Entretoise

MA16 ×2
51763
4.8×3.1×3.0mm
スペーサー
Spacer
Distanzring
Entretoise

MA17 ×2
19803403
5×15.2×0.2mm
シム
Shim
Scheibe
Cale

MA18 ×2
53587
5×7×0.1mmシム
Shim
Scheibe
Cale

MA19 ×6
53585
3×5×0.1mmシム
Shim
Scheibe
Cale

MA20 ×2
42374
5mm O-Ring (シリコン:青)
Silicone O-ring (blue)
Silikon-O-Ring (blau)
Joint silicone (bleu)

MA21 ×1
19804684
7.5mm O-Ring
O-ring
O-Ring
Joint torique

MA22 ×4
42365
1510ベアリング
Ball bearing
Kugellager
Roulement à billes

MA23 ×1
42367
950フランジベアリング
Flanged ball bearing
Flansch-Kugellager
Roulement à flasque

MA24 ×2
94392
850ベアリング
Ball bearing
Kugellager
Roulement à billes

MA25 ×1
42369
840ベアリング
Ball bearing
Kugellager
Roulement à billes

MA26 ×4
42381
730ベアリング
Ball bearing
Kugellager
Roulement à billes

MA27 ×2
19804852
2.8×23.4mmクロスシャフト
Cross shaft
Kegelradwelle
Axe support de
planétaire

MA28 ×2
42221 / 19803336
1.6×9mmシャフト
Shaft
Achse
Axe

MA29 ×2
51764
デフジョイント
Differential joint
Differentialabtrieb
Noix de cardan

MA30 ×2
51763
ダイレクトカップ
Direct cup
Direktantriebs-
Mitnehmerhülse
Coupelle directe

MA31 ×2
13451584
フロントダンパーステー
マウント
Front damper stay mount
Befestigung der vorderen
Dämpferstrebe
Embase de support
d'amortisseurs avant

MA32 ×2
13451585
リアダンパーステー
マウント
Rear damper stay mount
Befestigung der hinteren
Dämpferstrebe
Embase de support
d'amortisseurs arrière

MA33 ×1
13404160
フロントステッナー
Front stiffener
Vordere Verstärkung
Raidisseur avant

MA34 ×4
19803483
スタビマウント
Stabilizer mount
Stabilisatorhalterung
Support de barre
stabilisatrice

MA35 ×1
13451527
スパークギヤナット
Spur gear nut
Mutter für das
Hauptzahnrad
Ecrou de couronne

MA36 ×2
19803478
テンショナーナット
Tensioner nut
Mutter des
Riemenspanners
Ecrou de tensionneur

MA37 ×3
19803402
ステッナーナット
Stiffener nut
Verstärkungsmutter
Ecrou de raidisseur

MA38 ×1
13451519
センターシャフト
Center shaft
Zentralwelle
Axe central

MA39 ×1
13451516
センタープーリー (20T)
Center pulley (20T)
Mittelantrieb (20Z)
Poulie centrale (20 dts)

MA40 ×2
13451580
アッパーアームマウント A
Upper arm mount A
Befestigung des oberen
Lenkers A
Support de tirant supérieur A

MA41 ×2
19803477
ステアリングポスト
Steering post
Lenkungspfosten
Colonnnette de
direction

MA42 ×1
13404177
リヤステッナー
Rear stiffener
Hintere Verstärkung
Raidisseur arrière

MA43 ×4
13451583
ロワバルクヘッド
Lower bulkhead
Differentialträger
unten
Cloison inférieure

MA44 ×1
19007664
37Tギヤデフプーリー
Differential pulley
Zahnriemenrad
Poulie de différentiel

MA45 ×1
19007664
ギヤデフプーリーケース
Differential case
Differentialgehäuse
Carter de différentiel

MA46 ×1
51557
116Tスパークギヤ
Spur gear
Stirnradgetriebe
Pignon intermédiaire

MA47 ×2
13451581
アッパーアームマウント B
Upper arm mount B
Befestigung des oberen
Lenkers B
Support de tirant supérieur B

MA48 ×4
19803479
アッパーバルクヘッド
Upper bulkhead
Differentialträger oben
Cloison supérieur

MA49 ×4
19803565
アッパーアームナット
Upper arm nut
Obere Lenker-Mutter
Ecrou de tirant supérieur

MA50 ×4
22078
ベアリングホルダー
Bearing holder
Lager-Halter
Support de roulement

MA51 ×1
51744
37Tダイレクトプーリー
37Z Direkt-Antriebs-scheibe
Poulie directe 37 dents

MA52 ×1
51744
プーリーフランジ
Pulley flange
Flansch des
Riemenrades
Flasque de poulie

MA53 ×1
51648
デフガasket
Differential gasket
Differentialgehäuse-Dichtung
Joint de carter de différentiel

MA54 ×1
13451579
モーターマウント
Motor mount
Motorträger
Support-moteur

B 15~25

セッティング用パーツ
Use for setup changes
Nutzung für Setup-Änderungen
Utiliser pour modification du châssis.

MA1 ×5
3×8mm六角丸ビス
Screw
Schraube
Vis
51626

MA2 ×4
3×6mm六角丸ビス
Screw
Schraube
Vis
51624

MB1 ×8
3×6mm六角皿ビス
Screw
Schraube
Vis
51625

MB2 ×4
4×8mmホロービス
Screw
Schraube
Vis
19804780

MA8 ×4
3×10mmホロービス
Screw
Schraube
Vis
19804194

MB3 ×8
3×2.5mmイモネジ
Grub screw
Madenschraube
Vis pointeau
19805777 / 42357

MB4 ×4
5.8×5mm六角ビロボール
Ball connector
Kugelkopf
Connecteur à rotule
19803488

MA10 ×2
5×5mm六角ビロボール
Ball connector
Kugelkopf
Connecteur à rotule
53968

MB5 ×4
5×4.5mm六角ビロボール
Ball connector
Kugelkopf
Connecteur à rotule
19803485

MA15 ×1
5.5×1.0mmスペーサー
Spacer
Distanzring
Entretoise
53539

MB8 ×1
3×7.5×1.0mmスペーサー
Spacer
Distanzring
Entretoise
19803490

MB6 ×1
5×6×4mmビロボールナット
Ball connector nut
Kugelkopf-Mutter
Ecrou-connecteur à rotule
19803492

MB7 ×8
5×7×5mm六角ビロボールナット
Ball connector nut
Kugelkopf-Mutter
Ecrou-connecteur à rotule
19803487

MB9 ×1
6.5×3.05×1.0mmスペーサー
Spacer
Distanzring
Entretoise
53873

MB10 ×8
5.5×0.5mmスペーサー
Spacer
Distanzring
Entretoise
53539 / 22080

MB11 ×2
3×0.7mmスペーサー
Spacer
Distanzring
Entretoise
19805645
54704

MA19 ×2
3×5×0.1mmシム
Shim
Scheibe
Cale
53585

MB12 ×4
630ベアリング
Ball bearing
Kugellager
Roulement à billes
19804243

MB13 ×4
スタビライザーロード
ストッパー
Rod stopper
Gestänge-Stellung
Bague de renvoi
19803300

MB14 ×4
サスアームブッシュ B
Suspension arm bushing B
Aufhängungsarm Hülse B
Insert de triangle B
19803491

MB15 ×4
スタビボール
Stabilizer ball
Stabilisator-Kugel
Bille de stabilisateur
19803489

MB16 ×1
ステアリングブリッジ
Steering bridge
Lenkungs-Brücke
Pontet de direction
13451528

MB17 ×2
ステアリングアーム
Steering arm
Schubstange
Commande de direction
54704

MB18 ×1
8.0mmステアリングピボット
Steering pivot
Lenkpfosten
Pivot de direction
13451239

MB25 ×2
スタビライザー (ミディアム 黒/赤)
Stabilizer rod (medium, black/red)
Stabilisator-Stange (Mittel, schwarz/rot)
Barre stabilisatrice (moyen, noir/rouge)
15304081

MB26 ×1
スタビライザー (ミディアムハード 黒/黄)
Stabilizer (medium-hard, black/yellow)
Stabilisator-Stange (mittel-hart, schwarz/gelb)
Barre stabilisatrice (medium-hard, noir/jaune)
15304083

MC10 ×4
Wカルダン
クロスバイダー
Cross joint
Kreuzzapfen
Joint en croix
42319

MC11 ×6
2×9.8mmシャフト
Shaft
Achse
Axe
19805776
42357

MA28 ×4
1.6×9mmシャフト
Shaft
Achse
Axe
19803336
42221

MC12 ×4
1.5×11mmシャフト
Shaft
Achse
Axe
51782

MC13 ×4
4×18mmターンバックルシャフト
Turnbuckle shaft
Spann-Achse
Biellette à pas inversés
22086

MC14 ×2
Wカルダン アクスルシャフト
Axle shaft
Achswelle
Tige d'axe
42388

MC15 ×4
ナックルアーム
Knuckle arm
Anlenkhebel
Bras d'articulation
19803566

MC16 ×2
Wカルダン
ジョイントパイプ
Joint pipe
Verbindungsrohr
Tubes de liaison
42320

MC17 ×4
クランプ式ホイールハブ
Clamp type wheel hub
Radnabe in Klammer-
Ausführung
Moyeu de roues à cliquet
53570

MC18 ×2
ホイールアクスル
Wheel axle
Rad-Achse
Axe de roue
42386

MC19 ×2
Wカルダン46mmドライブシャフト
Double cardan drive shaft (46mm)
Doppelte Kardan-Antriebswelle (46mm)
Arbre d'entraînement à double cardans (46mm)
51761

MC20 ×2
46mmドライブシャフト
Drive shaft
Antriebswelle
Arbre d'entraînement
51780

MB19 ×2
3×42mmターンバックルシャフト
Turnbuckle shaft
Spann-Achse
Biellette à pas inversés
54250

MB20 ×2
3×32mmターンバックルシャフト
Turnbuckle shaft
Spann-Achse
Biellette à pas inversés
54249

MB21 ×1
3×23mmターンバックルシャフト
Turnbuckle shaft
Spann-Achse
Biellette à pas inversés
54248

MB22 ×10
5mmアジャスター (L)
Adjuster (long)
Einstellstück (lang)
Chape à rotule (longue)
54869

MB23 ×4
5mmアジャスター (S)
Adjuster (short)
Einstellstück (kurz)
Chape à rotule (court)
10444434

MB24 ×4
スタビエンド
Stabilizer end
Endstück des
Stabilisators
Extrémité de barre
stabilisatrice
54870

MC15 ×4
ナックルアーム
Knuckle arm
Anlenkhebel
Bras d'articulation
19803566

MC16 ×2
Wカルダン
ジョイントパイプ
Joint pipe
Verbindungsrohr
Tubes de liaison
42320

MC17 ×4
クランプ式ホイールハブ
Clamp type wheel hub
Radnabe in Klammer-
Ausführung
Moyeu de roues à cliquet
53570

MC18 ×2
ホイールアクスル
Wheel axle
Rad-Achse
Axe de roue
42386

MC19 ×2
Wカルダン46mmドライブシャフト
Double cardan drive shaft (46mm)
Doppelte Kardan-Antriebswelle (46mm)
Arbre d'entraînement à double cardans (46mm)
51761

MC20 ×2
46mmドライブシャフト
Drive shaft
Antriebswelle
Arbre d'entraînement
51780

MC15 ×4
ナックルアーム
Knuckle arm
Anlenkhebel
Bras d'articulation
19803566

MC16 ×2
Wカルダン
ジョイントパイプ
Joint pipe
Verbindungsrohr
Tubes de liaison
42320

MC17 ×4
クランプ式ホイールハブ
Clamp type wheel hub
Radnabe in Klammer-
Ausführung
Moyeu de roues à cliquet
53570

MC18 ×2
ホイールアクスル
Wheel axle
Rad-Achse
Axe de roue
42386

MC19 ×2
Wカルダン46mmドライブシャフト
Double cardan drive shaft (46mm)
Doppelte Kardan-Antriebswelle (46mm)
Arbre d'entraînement à double cardans (46mm)
51761

MC20 ×2
46mmドライブシャフト
Drive shaft
Antriebswelle
Arbre d'entraînement
51780

C 26~33

MC1 ×4
3×5mm六角丸ビス
Screw
Schraube
Vis
19805890

MC2 ×4
5×8mm六角ビロボール
Ball connector
Kugelkopf
Connecteur à rotule
53969

MA10 ×4
5×5mm六角ビロボール
Ball connector
Kugelkopf
Connecteur à rotule
53968

MC3 ×4
1.6×4mmキャップスクリュー
Cap screw
Zylinderkopfschraube
Vis à tête cylindrique
19805893 / 53570

MB3 ×2
3×2.5mmイモネジ
Grub screw
Madenschraube
Vis pointeau
19805777 / 42357

MC4 ×10
1.2mmEリング
E-Ring
Circlip
51762

MC5 ×4
5×6.4×1.0mmスペーサー
Spacer
Distanzring
Entretoise
19803494

MA13 ×4
5.5×3.0mmスペーサー
Spacer
Distanzring
Entretoise
53539

MA14 ×4
5.5×2.0mmスペーサー
Spacer
Distanzring
Entretoise
53539

MB10 ×8
5.5×0.5mmスペーサー
Spacer
Distanzring
Entretoise
53539 / 22080

MC6 ×8
415ベアリング
Ball bearing
Kugellager
Roulement à billes
51762

MA18 ×8
5×7×0.1mmシム
Shim
Scheibe
Cale
53587

MC7 ×8
1050ベアリング
Ball bearing
Kugellager
Roulement à billes
42366

MC8 ×4
Wカルダン
アクスルリング
Axle ring
Achswingel
Bague d'axe
42221

MC9 ×2
クロスバイダー
Cross joint
Kreuzzapfen
Joint en croix
42357

MC10 ×4
Wカルダン
クロスバイダー
Cross joint
Kreuzzapfen
Joint en croix
42319

MC11 ×6
2×9.8mmシャフト
Shaft
Achse
Axe
19805776
42357

MA28 ×4
1.6×9mmシャフト
Shaft
Achse
Axe
19803336
42221

MC12 ×4
1.5×11mmシャフト
Shaft
Achse
Axe
51782

MC13 ×4
4×18mmターンバックルシャフト
Turnbuckle shaft
Spann-Achse
Biellette à pas inversés
22086

MC14 ×2
Wカルダン アクスルシャフト
Axle shaft
Achswelle
Tige d'axe
42388

MC15 ×4
ナックルアーム
Knuckle arm
Anlenkhebel
Bras d'articulation
19803566

MC16 ×2
Wカルダン
ジョイントパイプ
Joint pipe
Verbindungsrohr
Tubes de liaison
42320

MC17 ×4
クランプ式ホイールハブ
Clamp type wheel hub
Radnabe in Klammer-
Ausführung
Moyeu de roues à cliquet
53570

MC18 ×2
ホイールアクスル
Wheel axle
Rad-Achse
Axe de roue
42386

MC19 ×2
Wカルダン46mmドライブシャフト
Double cardan drive shaft (46mm)
Doppelte Kardan-Antriebswelle (46mm)
Arbre d'entraînement à double cardans (46mm)
51761

MC20 ×2
46mmドライブシャフト
Drive shaft
Antriebswelle
Arbre d'entraînement
51780

MC15 ×4
ナックルアーム
Knuckle arm
Anlenkhebel
Bras d'articulation
19803566

MC16 ×2
Wカルダン
ジョイントパイプ
Joint pipe
Verbindungsrohr
Tubes de liaison
42320

MC17 ×4
クランプ式ホイールハブ
Clamp type wheel hub
Radnabe in Klammer-
Ausführung
Moyeu de roues à cliquet
53570

MC18 ×2
ホイールアクスル
Wheel axle
Rad-Achse
Axe de roue
42386

MC19 ×2
Wカルダン46mmドライブシャフト
Double cardan drive shaft (46mm)
Doppelte Kardan-Antriebswelle (46mm)
Arbre d'entraînement à double cardans (46mm)
51761









MC20 ×2
46mmドライブシャフト
Drive shaft
Antriebswelle
Arbre d'entraînement
51780



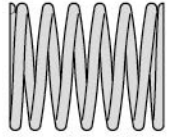

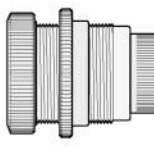







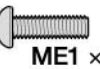











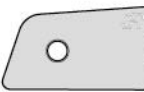



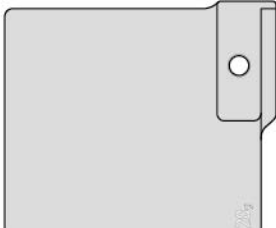

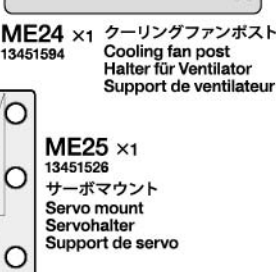

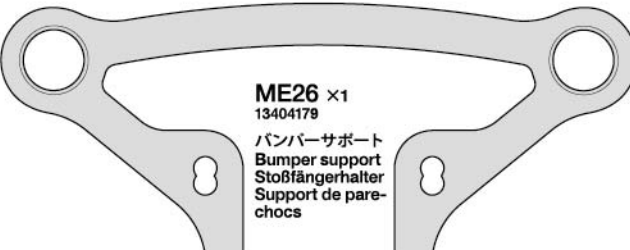

D 34~36

MD1 ×8
5.8mmダンパーボールナット
Damper ball connector nut
Kugelkopf-Mutter für Dämpfer
Ecrou-connecteur à rotule d'amortisseur
42344

MB10 ×6
5.5×0.5mmスペーサー
Spacer
Distanzring
Entretoise
53539
22080

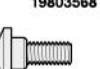
MA14 ×2
5.5×2.0mmスペーサー
Spacer
Distanzring
Entretoise
53539

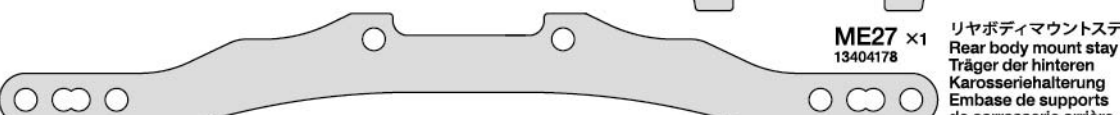
D	収縮チューブ (赤)×2 Heat shrink tubing (red) Schrumpfschlauch (rot) Tube thermorétractable (rouge)		MD5 ×4 53574	ロッドガイド Rod guide Stangenführung Guide d'axe		MD8 ×4 19803496	ピストンロッド Piston rod Kolbenstange Axe de piston		MD11 ×4 42306	コイルスプリング Coil spring Spiralfeder Ressort hélicoïdal
		MD2 ×8 50588	2mm Eリング E-Ring Circlip		MD6 ×4 19804947	13mm Oリング O-ring O-Ring Joint torique		MD9 ×4 19803495	ダンパーシリンダー Damper cylinder Dämpfer-Zylinder Corps d'amortisseur	
		MD3 ×4 42359	3mm Oリング (シリコン:青) Silicone O-ring (blue) Silikon-O-Ring (blau) Joint silicone (bleu)		MD7 ×4 22080	スプリングリテーナー Spring retainer Feder-Spanner Butée de ressort		MD10 ×4 51738	オイルシール Oil seal Ölabdichtung Joint d'étanchéité	ダンパーオイル×1 (#400・黄色) 54710 Damper oil Dämpfer-Öl Huile pour amortisseurs
		MD4 ×4 19803567	ピストン (1.2×4穴) Piston Kolben							

E	37~47	セッティング用パーツ Use for setup changes Nutzung für Setup-Änderungen Utiliser pour modification du châssis.		MA15 ×1 53539	5.5×1.0mm スペーサー Spacer Distanzring Entretoise		MB10 ×2 53539	5.5×0.5mm スペーサー Spacer Distanzring Entretoise	両面テープ (黒・20×120mm)×1 Double-sided tape (black) 50171 Doppelklebeband (schwarz) Bande adhésive double face (noir)			
		ME1 ×5 51628	3×10mm六角丸ビス Screw Schraube Vis		ME7 ×1 19805888	2.6×10mmキャップスクリュー Cap screw Zylinderkopfschraube Vis à tête cylindrique		ME17 ×1 51000	サーボセイバースプリング (大) Servo saver spring (large) Servo-Saver-Feder (groß) Ressort de sauve-servo (grand)	両面テープ (透明・11×114mm)×1 Double-sided tape (transparent) 19805578 Doppelklebeband (transparent) Bande adhésive double face (transparente)		
		MA1 ×8 51626	3×8mm六角丸ビス Screw Schraube Vis		ME8 ×1 19804392	3×10mmタッピングビス Tapping screw Schneidschraube Vis taraudeuse		ME18 ×2 51000	サーボセイバースプリング (小) Servo saver spring (small) Servo-Saver-Feder (klein) Ressort de sauve-servo (petit)	バッテリーウエイト×1 Battery weight 13451597 Batteriegewicht Lest de pack d'accus		
		MC1 ×8 19805990	3×5mm六角丸ビス Screw Schraube Vis		ME9 ×1 50575	2.6×10mmタッピングビス Tapping screw Schneidschraube Vis taraudeuse		ME19 ×2 13451593	12mmウエイト 2.5g 12mm ballast weight 2.5g 12mm Ballastgewicht 2.5g Lest d'équilibrage 14mm 2.5g		7mm スナップピン Snap pin Federstecker Epingle métallique	
		MA4 ×4 19803476	3×18mm六角皿ビス Screw Schraube Vis		MB3 ×1 19805777 / 42357	3×2.5mmイモネジ Grub screw Madenschraube Vis pointeau		ME20 ×1 19803227	フロントウエイト R 5g Front ballast weight R 5g Vorderes Ballastgewicht (R) 5g Lest d'équilibrage avant D 5g		6mm スナップピン Snap pin Federstecker Epingle métallique	
		ME2 ×4 51631	3×12mm六角皿ビス Screw Schraube Vis		ME10 ×1 53640	5×6.55mmビロ-ボールナット Ball connector nut Kugelkopf-Mutter Ecrou-connecteur à rotule		ME21 ×1 19803227	フロントウエイト L 5g Front ballast weight L 5g Vorderes Ballastgewicht (L) 5g Lest d'équilibrage avant G 5g		クーリングファンポスト Cooling fan post Halter für Ventilator Support de ventilateur	
		ME3 ×4 51629	3×10mm六角皿ビス Screw Schraube Vis		ME11 ×4 42143	4mmフランジナット Flange nut Kragenmutter Ecrou à flasque					ME25 ×1 13451526	サーボマウント Servo mount Servohalter Support de servo
		MA5 ×2 51627	3×8mm六角皿ビス Screw Schraube Vis		ME12 ×1 50586	3mmワッシャー Washer Beilagscheibe Rondelle						
		MB1 ×2 51625	3×6mm六角皿ビス Screw Schraube Vis		ME13 ×2 53586	4×6×0.3mmシム Shim Scheibe Cale						
		MA6 ×8 19803357	3×5mm六角皿ビス Screw Schraube Vis		ME14 ×2 19803571	3.0×4.0×2.7mmスペーサー Spacer Distanzring Entretoise		ME26 ×1 13404179	バンパーサポート Bumper support Stoßfängerhalter Support de pare-chocs			
		ME4 ×2 19803568	3×6mm六角フラットビス Screw Schraube Vis		MA14 ×4 53539	5.5×2.0mmスペーサー Spacer Distanzring Entretoise		ME15 ×1 42229	30Tピニオンギヤ 30T Pinion gear 30Z Motorritzel Pignon moteur 30 dents			
		ME5 ×3 54862	3×8mm六角段付きビス Step screw Paßschraube Vis décollée		ME16 ×1 84189	アンテナキャップ Antenna cap Antennenkappe Capuchon d'antenne		ME27 ×1 13404178	リヤボディマウントステー Rear body mount stay Träger der hinteren Karosseriehalterung Embase de supports de carrosserie arrière			
		ME6 ×2 19803498	3×2.6mm六角段付きビス Step screw Paßschraube Vis décollée									

《工具袋詰》 Tool bag Werkzeug-Beutel Sachet d'outillage		十字レンチ×1 Box wrench 50038 Steckschlüssel Clé à tube		六角棒レンチ (2.5mm)×1 Hex wrench (2.5mm) 50038 Sechskantschlüssel (2,5mm) Clé hexagonale (2,5mm)		六角棒レンチ (2mm)×1 Hex wrench (2mm) 12990027 Sechskantschlüssel (2mm) Clé hexagonale (2mm)
		板レンチ×1 Wrench 14305026 Mutternschlüssel Clé		ナイロンバンド×2 Nylon band 51651 Nylonband Collier en nylon		六角棒レンチ (1.5mm)×1 Hex wrench (1,5mm) 50038 Sechskantschlüssel (1,5mm) Clé hexagonale (1,5mm)

TRF 421X CHASSIS KIT

TAMIYA RACING FACTORY

部品請求について

For use in Japan only!

★部品をなくしたり、こわした方は、このステッカーが貼られたカスタマーサービス取次店でご注文いただけます。また、当社カスタマーサービスに直接注文する場合は、右記の方法でお願いします。詳しくは当社カスタマーサービスまでお問い合わせください。



《ご注文とお支払い方法》

お支払い方法にはタミヤカード(クレジットカード)と代金引換(代引き)の2通りがあります。どちらの方法もタミヤホームページ内、カスタマーサービスのページにご注文フォームがありますので、そちらからご注文できます。また、電話でもお受けいたします。代金引換の場合は、パーツ代金に加えて代引き手数料をご負担いただけます。

《カスタマーサービスアドレス》

www.tamiya.com/japan/customer/

「タミヤ カスタマーサービス」で検索!!

《住所》 〒422-8610 静岡県駿河区恩田原3-7

株式会社タミヤ カスタマーサービス係

《お問い合わせ電話番号》 ※電話番号をお確かめの上、おかけ間違いのないようお願いいたします。

静岡 054-283-0003

東京 03-3899-3765 (静岡へ自動転送)

送料、タミヤカード入会、代引き手数料についてはホームページをご確認ください。



1/10 R/C TRF421X シャーシキット

ITEM 42391

www.tamiya.com

★本体価格(税抜き)は2026年4月現在のものです。諸事情により変更となる場合があります。★ご購入に際しては、本体価格に消費税を加えてください。(小数点以下切り捨て)

部品名	本体価格	送料	部品コード
アッパーデッキ	2,600円	+税	13404174
アッパーデッキ(セパレートF)	1,200円	+税	13404175
アッパーデッキ(セパレートR)	1,200円	+税	13404176
Lバーツ	1,200円	+税	19114110
ウレタンバンパー	440円	+税	16275083
リヤステフナー	820円	+税	13404177
モーターマウント(青)	4,400円	+税	13451579
ロワバルクヘッド(青x1)	2,200円	+税	13451583
37Tギヤデフブリー、ブリーケース	600円	+税	19007664
3x18mm六角皿ビス(x5)	460円	+税	19803476
3x5mm六角皿ビス(黒x10)	280円	+税	19803357
アッパーアームナット(青x4)	1,400円	+税	19803565
3x10mmホロービス(x2)	150円	+税	19804194
3x8mmホロービス(x2)	200円	+税	19808011
2x8mm六角皿タッピングビス(黒x10)	260円	+税	19804477
フロントステフナー	460円	+税	13404160
5.5x4.0mmスベサー(青x5)	460円	+税	19804868
ステフナーナット(青x5)	940円	+税	19803402
センターブリー(20T)(青)	2,700円	+税	13451516
アッパーアームマウントB(青x1)	1,400円	+税	13451581
フロントダンパーステーマウント(青x1)	1,200円	+税	13451584
スタビマウント(青x2)	2,300円	+税	19803483
アッパーアームマウントA(青x1)	1,400円	+税	13451580
リヤダンパーステーマウント(青x1)	1,200円	+税	13451585
5x15.2x0.2mmシム(黒)	380円	+税	19803403
センターシャフト(黒)	520円	+税	13451519
2.5x6mm六角丸ビス(x10)	360円	+税	19400972
5.5x5.0mmスベサー(青x10)	500円	+税	19804641
2.8x23.4mmクロスシャフト(x2)	720円	+税	19804852
1.6x9mmシャフト(x5)	420円	+税	19803336
スパーギヤナット(青)	520円	+税	13451527
ステアリングポスト(青x2)	520円	+税	19803477
テンショナーナット(青x2)	540円	+税	19803478
アッパーバルクヘッド(青x2)	3,000円	+税	19803479
7.5mmOリング(x10)	340円	+税	19804684
5mm強化アジャスター(S)(x4)	400円	+税	10444334
スタビライザー(ミディアム)(黒/赤)	660円	+税	15304081
スタビライザー(ミディアムハード)(黒/黄)	600円	+税	15304083
5x7x5mmピロボールナット(x5)	480円	+税	19803487
5.8x5mm六角ピロボール(x2)	540円	+税	19803488
スタビボール(x2)	500円	+税	19803489
サスアームブッシュB(青x2)	1,000円	+税	19803491
ステアリングブリッジ(青)	1,500円	+税	13451528
630ベアリング(x2)	500円	+税	19804243
5x6x4mmピロボールナット(x2)	500円	+税	19803492
3x2.5mmイモネジ(x10)	300円	+税	19805777
4x8mmホロービス(x10)	380円	+税	19804780
スタビライザーオールドストッパー(青x2)	520円	+税	19803300
3.0x7.5x1.0mmスベサー(青x5)	660円	+税	19803490
5x4.5mm六角ピロボール(x5)	740円	+税	19803485
ステアリングピボット(8.0mm)(青)	800円	+税	13451239
3x0.7mmスベサー(x10)	280円	+税	19805645
ナックルアーム(青x4)	3,200円	+税	19803566
3x5mm六角丸ビス(x10)	230円	+税	19805990
1.6x4mmキャップスクリュー(x10)	280円	+税	19805893
5x6.4x1.0mmスベサー(黒x2)	340円	+税	19803494
2x9.8mmシャフト(x10)	250円	+税	19805776
ダンパーシリンダー(キャップ、アジャスタ付x2)	2,800円	+税	19803495
ピストンロッド(x2)	460円	+税	19803496
13mmOリング(x4)	300円	+税	19804947
ピストン(x4)	560円	+税	19803567
両面テープ(透明・11x114mm)(x2)	150円	+税	19805578
リヤボディマウントステー	1,200円	+税	13404178
バンパーサポート	1,100円	+税	13404179
サーボマウント(青)	4,200円	+税	13451526
バッテリーウエイト(黒)	4,800円	+税	13451597
3x2.6mm六角段付ビス(x4)	760円	+税	19803498
3x6mm六角フラットビス(x2)	740円	+税	19803568
2.6x10mmキャップスクリュー(x10)	280円	+税	19805888
3x10mmタッピングビス(黒x10)	240円	+税	19804392
フロントウエイトL-R(黒)	1,900円	+税	19803227

3.0x4.0x2.7mmスベサー(x2)	340円	+税	19803571
14mmウエイト(黒)(2.5g)	380円	+税	13451593
クーリングファンポスト(黒)	1,800円	+税	13451594
ステッカー	820円	+税	11424554

この他にも修理や整備のためのRCスペアパーツ、オプションパーツが発売されています。お近くの模型店店頭、または当社カスタマーサービスでお買い求め下さい。

部品名	本体価格	送料	部品コード
4mmフランジナット(青x4)	500円	+税	42143
アクスルリング(x4)、1.6x9mmシャフト(x4)、他	760円	+税	42221
30Tビニオンギヤ	660円	+税	42229
コイルスプリング(黒/赤x2)、他	900円	+税	42306
Wカルダンクロスバイダー(銀x4)	500円	+税	42319
Wカルダンジョイントパイプ(x2)	1,300円	+税	42320
5.8mmダンパーボールナット(x8)	1,200円	+税	42344
クロスバイダー、2x9.8mmシャフト、3x2.5mmイモネジ(x各2)	360円	+税	42357
3mmOリング(青x8)	700円	+税	42359
1510ベアリング(x2)	1,000円	+税	42365
1050ベアリング(x2)	900円	+税	42366
950フランジベアリング(x2)	900円	+税	42367
840ベアリング(x2)	800円	+税	42369
5mmOリング(青x4)	560円	+税	42374
730ベアリング(x2)	760円	+税	42381
ホイールアクスル(2本)	1,600円	+税	42386
Wカルダンアクスルシャフト(x2)	1,700円	+税	42388
SP.575 2.6x10mmタッピングビス(x5)	100円	+税	50575
SP.586 3mmワッシャー(x15)	100円	+税	50586
SP.588 2mmEリング(x15)	100円	+税	50588
SP.956 7mmスナップピン(x10)	200円	+税	50956
SP.1000 QJパーツ、サーボセイバースプリング(大x1、小x2)、他	700円	+税	51000
SP.1537 6mmスナップピン(x15)	200円	+税	51537
SP.1557 スパーギヤ(116T)	300円	+税	51557
SP.1567 GV/パーツ(x2)	500円	+税	51567
SP.1624 3x6mm六角丸ビス(x10)	200円	+税	51624
SP.1625 3x6mm六角皿ビス(x10)	200円	+税	51625
SP.1626 3x8mm六角丸ビス(x10)	200円	+税	51626
SP.1627 3x8mm六角皿ビス(x10)	200円	+税	51627
SP.1628 3x10mm六角丸ビス(x10)	200円	+税	51628
SP.1629 3x10mm六角皿ビス(x10)	200円	+税	51629
SP.1631 3x12mm六角皿ビス(x10)	200円	+税	51631
SP.1644 B/パーツ	760円	+税	51644
SP.1645 K/パーツ	700円	+税	51645
SP.1648 ガスケット(x4)	400円	+税	51648
SP.1651 ナイロンバンド小(黒x10)	200円	+税	51651
SP.1738 オイルシール(黒x4)	360円	+税	51738
SP.1740 BB/パーツ	900円	+税	51740
SP.1741 C/パーツ(x1)	560円	+税	51741
SP.1743 V3/パーツ(x1)	500円	+税	51743
SP.1744 ダイレクトブリー(37T)、フランジ	960円	+税	51744
SP.1746 ベルト(x1)	900円	+税	51746
SP.1759 ロウデッキ	13,000円	+税	51759
SP.1760 46mmドライブシャフト(x2)	1,800円	+税	51760
SP.1761 Wカルダン46mmドライブシャフト(x2)	2,200円	+税	51761
SP.1762 1.2mmEリング(x10)、415ベアリング(x4)、1.5x1.1mmシャフト(x2)	1,600円	+税	51762
SP.1763 ダイレクトカップ、4.8x3.1x3.0mmスベサー(各x2)、他	1,800円	+税	51763
SP.1764 デフジョイント(x2)	1,600円	+税	51764
SP.1765 A/パーツ(x1)	800円	+税	51765
SP.1766 D/パーツ(x1)	900円	+税	51766
SP.1767 ギヤデフセット	3,800円	+税	51767
OP.539 スベサー(5.5x0.5mm、1.0mm、2.0mm、3.0mm)(各4)、他	600円	+税	53539
OP.570 ホイールハブ(青x4)、1.6x4mmキャップスクリュー(x5)、他	1,500円	+税	53570
OP.574 ロッドガイド(x4)、他	500円	+税	53574
OP.585 3x5x0.1mmシム(x10)、他	400円	+税	53585
OP.586 4x6x0.3mmシム(x10)、他	400円	+税	53586
OP.587 5x7x0.1mmシム(x10)、他	400円	+税	53587
OP.640 5x6.5mmボールナット(青x10)	600円	+税	53640
OP.873 6.5x3.05x1.0mmスベサー(x8)、他	800円	+税	53873
OP.968 5x5mm六角ピロボール(x5)	800円	+税	53968
OP.969 5x8mm六角ピロボール(x5)	800円	+税	53969
OP.1248 3x23mmターンバックル(青x2)	400円	+税	54248
OP.1249 3x32mmターンバックル(青x2)	400円	+税	54249
OP.1250 3x42mmターンバックル(青x2)	460円	+税	54250
OP.1604 BX/パーツ(x1)	560円	+税	54604
OP.1657 シリコンオイル(#3000)	700円	+税	54657
OP.1704 ステアリングアーム、3x0.7mmスベサー(x各2)、他	2,300円	+税	54704
OP.1710 シリコンオイル(#400)	700円	+税	54710
OP.1862 3x8mm六角段付ビス(青x4)	800円	+税	54862
OP.1869 5mmアジャスターL(x8)	400円	+税	54869
OP.1870 スタビエンド(x4)	400円	+税	54870
OP.2078 ベアリングホルダー(x2)	2,100円	+税	22078
OP.2080 スプリングリテーナー(青x4)、5.5x0.5mmスベサー(銀x4)	2,000円	+税	22080
OP.2086 4x18mmターンバックルシャフト(x2)	1,000円	+税	22086
モリブデングリス	400円	+税	87022
AO-1012 850ベアリング(x2)	660円	+税	94392

(送料について) 送料の欄に「要」と記された品目には、別途送料が必要ですが、タミヤホームページ、カスタマーサービスの「送料について」をご確認ください。

TRF 421X CHASSIS KIT

TAMIYA RACING FACTORY

AFTER MARKET SERVICE CARD

When purchasing Tamiya replacement parts, please take or send this form to your local Tamiya dealer so that the parts required can be correctly identified and supplied. Please note that specifications, availability and price are subject to change without notice.

KUNDENNACHBETREUUNGS-KARTE

Wenn Sie TAMIYA-Ersatzteile kaufen möchten, nehmen Sie bitte zur Unterstützung dieses Formular mit zu Ihrem örtlichen Fachhändler. Bezüglich der Angaben, der Lagerhaltung der Artikel und der Preise sind Änderungen vorbehalten.

SERVICE APRES-VENTE

LISTE DE PIECES DETACHEES

Afin de vous permettre de vous procurer des pièces de rechange Tamiya, amenez cette liste à votre point de vente Tamiya qui ne manquera pas de vous renseigner. Veuillez noter que les caractéristiques, disponibilité et prix peuvent changer sans avis préalable.

PARTS CODE

13404174 Upper Deck
 13404175 Upper Deck F
 13404176 Upper Deck R
 19114110 L Parts
 16275083 Urethane Bumper
 13404177 Rear Stiffener (MA42)
 13451579 Motor Mount (Blue) (MA54)
 13451583 *4 Lower Bulkhead (MA43 x1)
 19007664 37T Differential Pulley, Case (MA44, MA45)
 19803476 *2 3x18mm Countersunk Head Hex Screw (MA4 x5)
 19803357 *3 3x5mm Countersunk Head Hex Screw (MA6 x10)
 19803565 *2 Upper Arm Nut (Blue) (MA49 x4)
 19804194 *3 3x10mm Grub Screw (MA8 x2)
 19808011 3x8mm Grub Screw (MA9 x2)
 19804477 2x8mm Countersunk Head Hex Tapping Screw (Black) (MA7 x10)
 13404160 Front Stiffener (MA33)
 19804868 3x(5.5)x4.0mm Spacer (Blue) (MA12 x5)
 19803402 Stiffener Nut (Blue) (MA37 x5)
 13451516 Center Pulley (20T) (Blue) (MA39)
 13451581 *2 Upper Arm Mount B (Blue) (MA47)
 13451584 *2 Front Damper Stay Mount (MA31 x1)
 19803483 *2 Stabilizer Mount (Blue) (MA34 x2)
 13451580 *2 Upper Arm Mount A (Blue) (MA40 x1)
 13451585 *2 Rear Damper Stay Mount (MA32 x1)
 19803403 5x1.5x2.0mm Shim (MA17 x10)
 13451519 Center Shaft (Black) (MA38)
 19400972 2.5x6mm Hex Screw (MA3 x10)
 19804641 3x(5.5)x5.0mm Spacer (Blue) (MA11 x10)
 19804852 2.8x23.4mm Cross Shaft (MA27 x2)
 19803336 *2 1.6x9mm Shaft (MA28 x5)
 13451527 Spur Gear Nut (Blue) (MA35)
 19803477 13.0mm Steering Post (Blue) (MA41 x2)
 19803478 Tensioner Nut (Blue) (MA36 x2)
 19803479 *2 Upper Bulkhead (Blue) (MA48 x2)
 19804684 7.5mm O-Ring (Black) (MA21 x4)
 10444434 5mm Adjuster (Short) (MB23)
 15304081 *2 Stabilizer (Medium, Black/Red) (MB25)
 15304083 Stabilizer (Medium-Hard, Black/Yellow) (MB26)
 19803487 *2 5x7.5mm Hex Ball Connector Nut (Blue) (MB7 x5)
 19803488 *2 5.8x5mm Hex Ball Connector (MB4 x4)
 19803489 *2 Stabilizer Ball (MB15 x2)
 19803491 *2 Suspension Arm Bushing B (Blue) (MB14 x2)
 13451528 Steering Bridge (Blue) (MB16)
 19804243 *2 630 Ball Bearing (MB12 x2)
 19803492 5x6x4mm Hex Ball Connector Nut (MB6 x2)
 19805777 *2 3x2.5mm Grub Screw (Black) (MB3 x10)
 19804780 4x8mm Grub Screw (MB2 x10)
 19803300 *2 Stabilizer Rod Stopper (Blue) (MB13 x2)
 19803490 3x7.5x1.0mm Spacer (Blue) (MB8 x5)
 19803485 5x4.5mm Hex Ball Connector (MB5 x5)
 13451239 Steering Pivot (8.0mm) (Blue) (MB18)
 19805645 3x0.7mm Spacer (MB11 x10)

19803566 Knuckle Arm (Blue) (MC15 x4)
 19805990 *2 3x5mm Hex Screw (MC1 x10)
 19805893 1.6x4mm Cap Screw (MC3 x10)
 19803494 *2 5x6.4x1.0mm Spacer (Black) (MC5 x2)
 19805776 2x9.8mm Shaft (MC11 x10)
 19803495 *2 Damper Cylinder (w/Cap, Rod Guide Cap, Adjuster) (MD9 x2)
 19803496 *2 Piston Rod (MD8 x2)
 19804947 13mm O-Ring (MD6 x4)
 19803567 Damper Piston (1.2mm x4 holes) (Black) (MD4 x4)
 19805578 11x114mm Double-Sided Tape (x2)
 13404178 Rear Body Mount Stay (ME27)
 13404179 Bumper Support (ME26)
 13451526 Servo Mount (ME25)
 13451597 Battery Weight
 19803498 3x2.6mm Hex Step Screw (ME6 x5)
 19803568 3x6mm Flat Screw (ME4 x2)
 19805888 2.6x10mm Cap Screw (ME7 x10)
 19804392 3x10mm Tapping Screw (Black) (ME8 x10)
 19803227 Front Ballast Weight (Black) (L, R) (ME20, ME21)
 19803571 *2 3.0x4.0x2.7mm Spacer (ME14 x2)
 13451593 *2 14mm Weight (2.5g) (ME19)
 13451594 Cooling Fan Post (ME24)
 11424554 Stickers
 42143 4mm Serrated Wheel Nut (Blue) (ME11 x4)
 42221 *2 W Cardan Cross Joint Set (MA28, MC8 x4, etc.)
 42229 30T Pinion Gear (ME15)
 42306 *2 Coil Spring Set (MD11 x2, etc.)
 42319 W Cardan Cross Joint (Silver) (MC10 x4)
 42320 W Cardan Joint Pipe (MC16 x2)
 42344 5.8mm Damper Ball Connector Nut (MD1 x8)
 42357 Low Friction Cross Joint Set (MC9, MC11, MB3 x2)
 42359 3mm Silicone O-Ring (Blue) (MD3 x8)
 42365 *2 1510 Ball Bearing (MA22 x2)
 42366 *4 1050 Ball Bearing (MC7 x2)
 42367 950 Flanged Ball Bearing (MA23 x2)
 42369 840 Ball Bearing (MA25 x2)
 42374 5mm Silicone O-Ring (Blue) (MA20 x4)
 42381 *2 730 Ball Bearing (MA26 x2)
 42386 Wheel Axle (MC18 x2)
 42388 W Cardan Axle Shaft (MC14 x2)
 50575 2.6x10mm Tapping Screw (ME9 x5)
 50586 3mm Washer (ME12 x15)
 50588 2mm E-Ring (MD2 x15)
 50956 7mm Snap Pin (ME22 x10)
 51000 Hi-Torque Servo Saver (Black)
 51537 (Q Parts x1, ME18 x2, ME17 x1, etc.)
 51557 6mm Snap Pin (ME23 x15)
 51567 116T Spur Gear (MA46)
 51624 GV Parts (x2)
 51625 *2 3x6mm Hex Screw (MA2 x10)
 51626 3x6mm Countersunk Head Hex Screw (MB1 x10)
 51627 3x8mm Hex Screw (MA1 x10)

51628 3x10mm Hex Screw (ME1 x10)
 51629 3x10mm Countersunk Head Hex Screw (ME3 x10)
 51631 3x12mm Countersunk Head Hex Screw (ME2 x10)
 51644 B Parts
 51645 K Parts
 51648 Differential Gasket (MA53 x4)
 51651 Nylon Band (Small) (Black) (X10)
 51738 Oil Seal (Black) (MD10 x4)
 51740 BB Parts
 51741 *2 C Parts
 51743 *2 V3 Parts
 51744 37T Direct Pulley, Flange (MA51, MA52)
 51746 Drive Belt
 51759 Lower Deck
 51760 46mm Drive Shaft (MC20)
 51761 W Cardan 46mm Drive Shaft (MC19 x2)
 51762 *2 1.2mm E-Ring, 415 Ball Bearing, 1.5x11mm Shaft (MC4 x10, MC6 x4, MC12 x2)
 51763 Direct Cup (MA30, MA16, MA1 x2)
 51764 Differential Joint (MA29 x2)
 51765 *2 A Parts (x1)
 51766 *2 D Parts (x1)
 51767 Gear Diff Set (MA44, MA45, MA29, MA53 x1, MA27, GV Parts x2, etc.)
 53539 *6 5.5mm Spacer Set (MA13, MA14, MA15, MB10 x4, etc.)
 53570 Clamp Type Wheel Hub (Blue) (MC17x4, MC3 x5, etc.)
 53574 Rod Guide (MD5 x4, etc.)
 53585 3mm Shim Set (MA19 x10, etc.)
 53586 4mm Shim Set (ME13 x10, etc.)
 53587 5mm Shim Set (MA18 x10, etc.)
 53640 5x6.55mm Ball Connector Nut (Blue) (ME10 x10)
 53873 6.5x3.05x1.0mm Spacer (Blue) (MB9 x8, etc.)
 53968 *4 5x5mm Hex Ball Connector (Black) (MA10 x5)
 53969 5x8mm Hex Ball Connector (Black) (MC2 x5)
 54248 3x32mm Tumbuckle Shaft (Blue) (MB21 x2)
 54249 3x32mm Tumbuckle Shaft (Blue) (MB20 x2)
 54250 3x42mm Tumbuckle Shaft (Blue) (MB19 x2)
 54604 Body Mounts Extension Set (BX Parts x1, ME22 x4)
 54657 Silicone Oil (#3000)
 54704 Steering Arm Set (Blue) (MB17, MB11 x2, etc.)
 54710 Silicone Oil (#400)
 54862 3x8mm Hex Step Screw (Blue) (ME5 x4)
 54869 5mm Adjuster (Long) (MB22 x8)
 54870 Stabilizer End (MB24 x4)
 22078 *4 Bearing Holder (MA50 x2)
 22080 Spring Retainer (Blue), 5.5x0.5mm Spacer (MD7, MB10 x4)
 22086 *2 4x18mm Tumbuckle Shaft (MC13 x2)
 87022 Molybdenum Grease
 94392 850 Ball Bearing (MA24 x2)

A number with the symbol(*) shows the quantity of that Parts Code required to fully kit out one model.

